



Vitoset Addolcitore VS 74

VIESSMANN

climate of innovation

Dati tecnici VS 74

Nome vostro prodotto	Mod.	VS 74
Capacità di scambio	°fm ³	44 @ 0,65
@ consumo sale	@kg	74 @ 1,3 103 @ 3,6
Contenuto resina	litri	14,2
Rendimento nominale (con livello minimo di sale)	°fm ³ / kg sale	67,7
Portata di esercizio	l/min	18,9
Perdita di pressione alla portata di esercizio nominale	bar	0,41
Durezza massima acqua in ingresso¹	°f	85,6
Limiti pressione acqua (min / max)	bar	1,4- 8,6
Limiti temperatura acqua (min / max)	°C	5- 49
Portata minima acqua in ingresso	l/min	11,4
Portata max scarico durante la ricarica	l/min	7,6
Capacità immagazzinamento sale	kg	45
Dim. serbatoio resina (diametro x altezza)	mm	203 x 635

CONFORMITA' INTERNAZIONALI
(CE, ISO9001, ROHS, TIFQ, DM 25/2012, ACS, DVGW,
FCC, NSF, WATER QUALITY, ECC.)

¹Durante rigenerazione

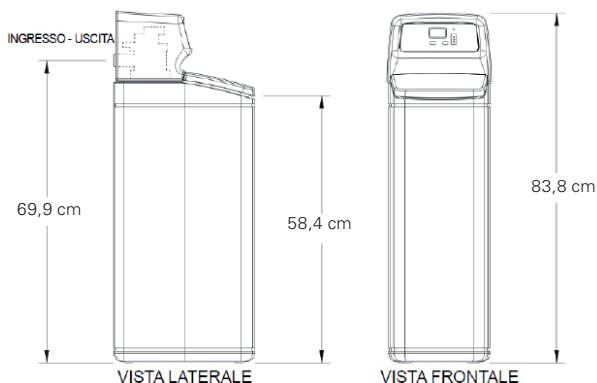
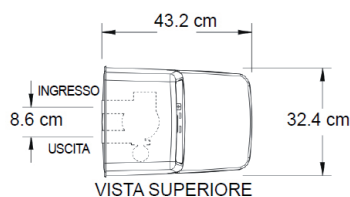

Già completi di



By-pass con regolazione durezza



Flessibili

ORDINE CORRETTO DI INSTALLAZIONE DI IMPIANTI PER IL TRATTAMENTO DELL'ACQUA

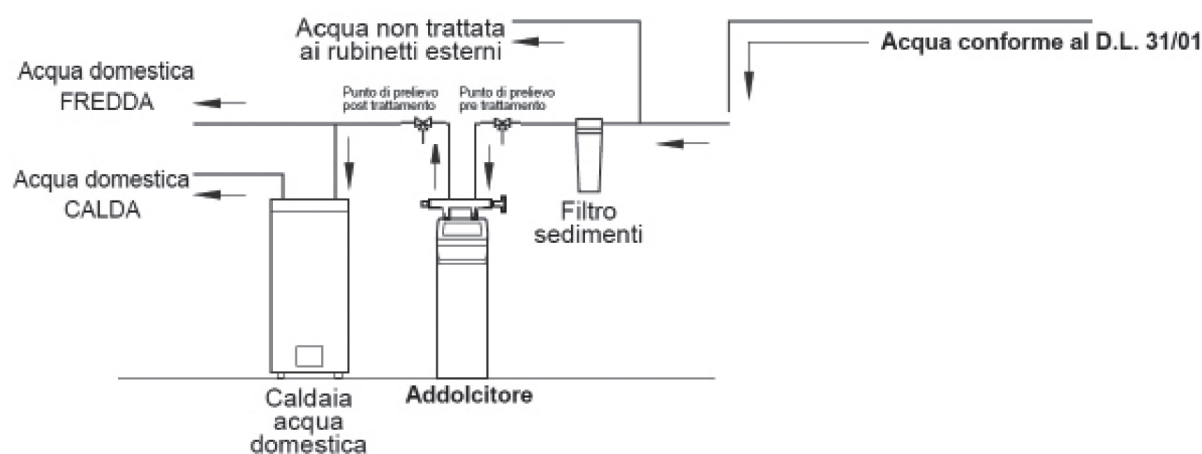

Per approfondire la conoscenza di tutti i prodotti della gamma Vitoset partecipate ai corsi dell'Accademia Viessmann.
Per maggiori informazioni visitate il nostro sito www.viessmann.it