

Dati tecnici VS 282

Nome vostro prodotto	Mod.	VS 282
Capacità di scambio @ consumo sale	°fm ³ @kg	183 @ 2,75 282 @ 4,67 381 @ 8,37
Contenuto resina	litri	57
Rendimento nominale (con livello minimo di sale)	°fm ³ / kg sale	66,5
Portata di esercizio	l/min	57
Perdita di pressione alla portata di esercizio nominale	bar	1,0
Durezza massima acqua in ingresso¹	°f	205,0
Limiti pressione acqua (min / max)	bar	1,4- 8,6
Limiti temperatura acqua (min / max)	°C	4- 49
Portata minima acqua in ingresso	l/min	11,3
Portata max scarico durante la ricarica	l/min	12
Capacità immagazzinamento sale	kg	140
Dim. serbatoio resina (diametro x altezza)	mm	330 x 1410

CONFORMITA' INTERNAZIONALI
(CE, ISO9001, ROHS, TIFQ, DM 25/2012, ACS, DVGW,
FCC, NSF, WATER QUALITY, ECC.)

¹Durante rigenerazione

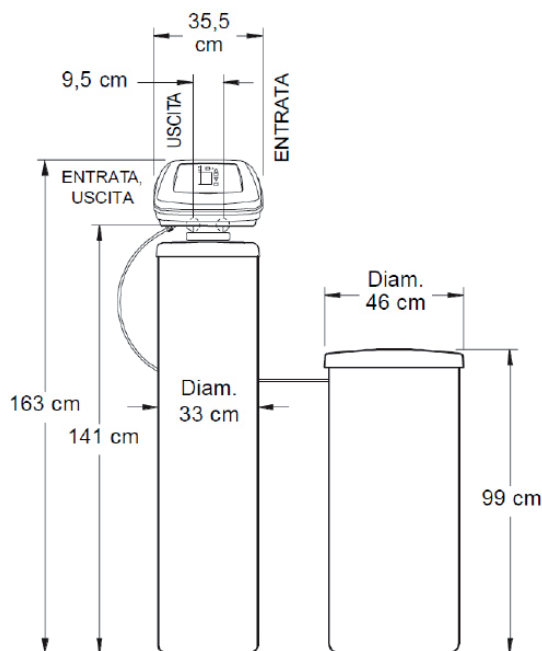

Già completi di



By-pass con regolazione durezza

ORDINE CORRETTO DI INSTALLAZIONE DI IMPIANTI PER IL TRATTAMENTO DELL'ACQUA

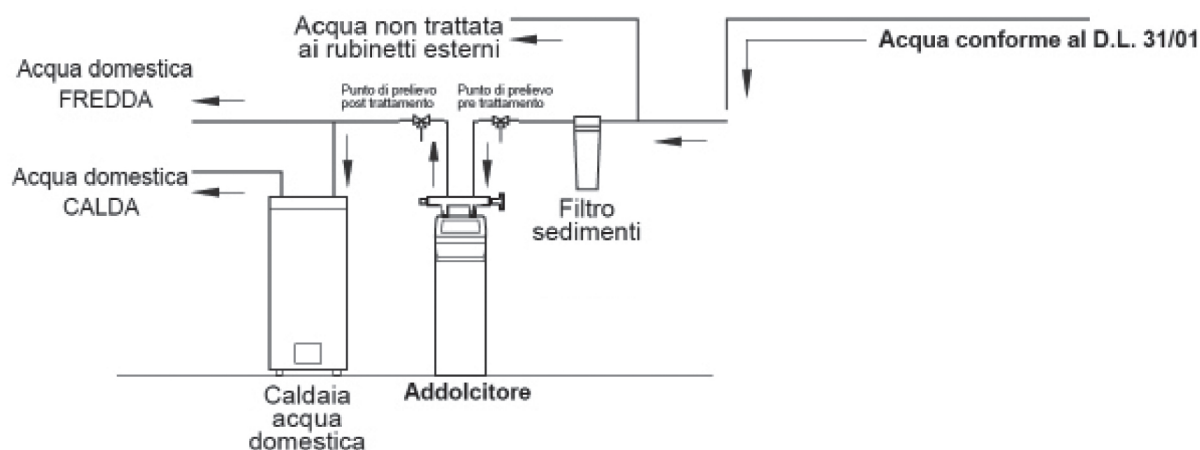

Per approfondire la conoscenza di tutti i prodotti della gamma Vitaset partecipate ai corsi dell'Accademia Viessmann.
Per maggiori informazioni visitate il nostro sito www.viessmann.it