



# Vitoset

## Addolcitore VS 124

# VIESSMANN

climate of innovation

### Dati tecnici VS 124

<b>Nome vostro prodotto</b>	Mod.	VS 124
<b>Capacità di scambio</b>	°fm <sup>3</sup>	68,2 @ 1,09
<b>@ consumo sale</b>	@kg	124 @ 2,1 180 @ 3,9
<b>Contenuto resina</b>	litri	23,1
<b>Rendimento nominale</b> (con livello minimo di sale)	°fm <sup>3</sup> / kg sale	62,6
<b>Portata di esercizio</b>	l/min	30,3
<b>Perdita di pressione alla portata di esercizio nominale</b>	bar	0,97
<b>Durezza massima acqua in ingresso<sup>1</sup></b>	°f	162,6
<b>Limiti pressione acqua</b> (min / max)	bar	1,4- 8,6
<b>Limiti temperatura acqua</b> (min / max)	°C	5- 49
<b>Portata minima acqua in ingresso</b>	l/min	11,4
<b>Portata max scarico durante la ricarica</b>	l/min	7,6
<b>Capacità immagazzinamento sale</b>	kg	79
<b>Dim. serbatoio resina</b> (diametro x altezza)	mm	203 x 1016

CONFORMITA' INTERNAZIONALI  
(CE, ISO9001, ROHS, TIFQ, DM 25/2012, ACS, DVGW,  
FCC, NSF, WATER QUALITY, ECC.)

<sup>1</sup>Durante rigenerazione

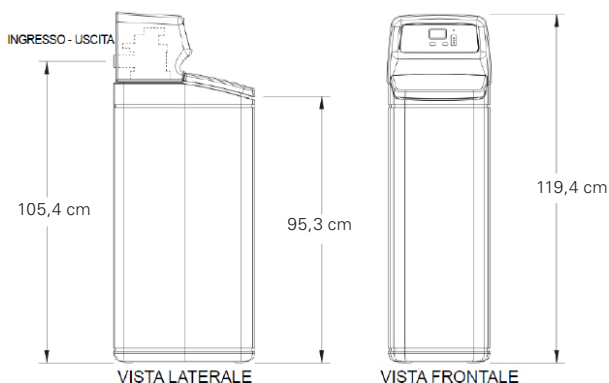
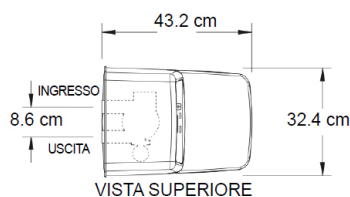

### Già completi di



By-pass con regolazione durezza



Flessibili

## ORDINE CORRETTO DI INSTALLAZIONE DI IMPIANTI PER IL TRATTAMENTO DELL'ACQUA

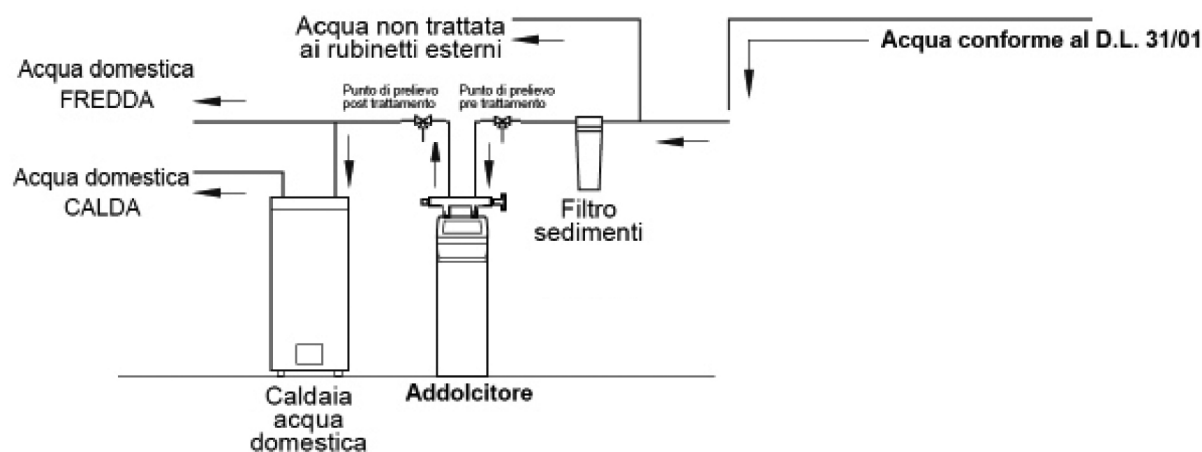

Per approfondire la conoscenza di tutti i prodotti della gamma Vitoset partecipate ai corsi dell'Accademia Viessmann.  
Per maggiori informazioni visitate il nostro sito [www.viessmann.it](http://www.viessmann.it)